

橋梁・高架道路用伸縮装置

# スーパー ガイトトップジョイント

## SUPER GAITOP JOINT SGTd-K

鋼床版用構造/荷重支持型



製品施工イメージ図



人と、道と、環境とともに

**中外道路株式会社**

# スーパーガイトップジョイント

鋼床版用構造/荷重支持型

## SUPER GAITOP JOINT SGTd-K

### 鋼床板に特化した専用タイプ

#### 主な特徴

- ① **構造特性** ・ タテ型両側歯型構造とヨコ型片側歯型構造を組み合わせた、切欠きのない鋼床版橋に適した構造  
 ・ 車道部と地覆部を一体化する地覆ジョイント(SGE)、タテ・ヨコ目地交差部用クロストップ(CTd-K)構造
- ② **耐久性** ・ 表面鋼製、加硫接着ゴムの連続化で高い信頼性を確保
- ③ **走行性** ・ 露出幅が極小で騒音・振動が起き難く走行性が良い
- ④ **止水性** ・ 環境の影響に因る劣化に耐性があり、追従性の良い良質なクロロプレンラバーにより水密性を追求
- ⑤ **施工性** ・ 鋼床版のリブによる干渉を避け、一定間隔で配置し易く、信頼性の高い溶接方式のスタッドボルトを採用
- ⑥ **拡張性** ・ 「ダブル止水ユニット」を装着する二次止水構造もご用意  
 ・ 塩害・防錆対策の金属溶射、表面滑り止め加工も可能

#### 主な仕様

#### ●スーパーガイトップジョイントSGTd-K 適用表

(単位 長さ:mm 重さ:kg/1.8m)

型式	許容伸縮量	適用最大床版遊間	ジョイント遊間(標準)	製品高	重量	面板厚	適用橋種・用途
SGTd-K30	30 (±15)	96	30	120	141	38	鋼床版橋
SGTd-K50	50 (±25)	136	40	120	149	38	
SGTd-K80	80 (±40)	191	50	150	164	38	
SGTd-K100	100 (±50)	231	60	180	200	45	直橋 斜橋 曲線橋
SGTd-K125	125 (±62.5)	281	72.5	200	214	45	
SGTd-K150	150 (±75)	331	85	220	288	45	ヨコ目地 タテ目地
SGTd-K175	175 (±87.5)	381	97.5	220	358	50	
SGTd-K200	200 (±100)	439	115	220	450	55	
SGTd-K220	220 (±110)	479	125	250	499	60	

★鋼床版同士の箇所は、スーパーガイトップジョイントSGTd-KKをご使用ください。

※製品高は橋台側・RC床版側・PC桁側の標準寸法です。但し、製品高以外の寸法や100mmを超える伸縮量については別途お問合せください。

※M20緩み止めナット(1種)の使用が可能です。

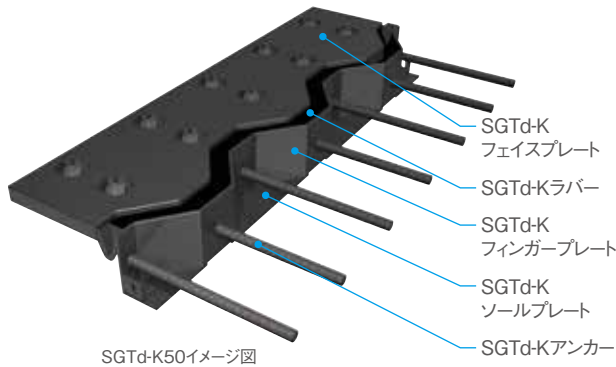

#### ●オプション

連続止水材 「ダブル止水ユニット」	床版取付型A工法	本体型式 + TA (例) SGTd-K50TA
	本体取付型B工法	本体型式 + TB (例) SGTd-K50TB
除雪装置誘導板 「スーパーリブ」	誘導板(片側)装着	本体型式 + SRSS (例) SGTd-K50SRSS
	誘導板(両側)装着	本体型式 + SRSD (例) SGTd-K50SRSD

#### 【製品主要部材規格】

- SGTd-Kプレート / JISG3101 一般構造用圧延鋼材 SS400
- SGTd-Kアンカー / JISG3112 異形スタッド用棒鋼 SD345(相当品)
- SGTd-Kラバー / CR(クロロプレンラバー)



橋梁・高架道路用伸縮装置の調査・設計・製造・販売・施工 国土交通大臣許可(第5808号)

本社 〒658-0015 神戸市東灘区本山南町8-6-26 13F TEL.078-451-2350(代) FAX.078-451-2357  
 東北営業所 〒982-0014 仙台市太白区大野田 3-1-25 TEL.022-290-2490(代) FAX.022-290-2495  
 東京営業所 〒168-0063 東京都杉並区和泉1-22-19 TEL.03-5329-5771(代) FAX.03-5329-5772  
 北陸営業所 〒920-0364 金沢市松島 2-28-202 TEL.076-269-1101(代) FAX.076-269-1601  
 名古屋営業所 〒466-0027 名古屋市昭和区阿由知通4-13 TEL.052-893-7771(代) FAX.052-893-7772  
 関西営業所 〒658-0015 神戸市東灘区本山南町8-6-26 3F TEL.078-414-8891(代) FAX.078-414-8892  
 広島営業所 〒730-0049 広島市中区南竹屋町9-20-204 TEL.082-245-3331(代) FAX.082-246-6817  
 四国営業所 〒760-0002 高松市茜町 9-2-308 TEL.087-835-2570(代) FAX.087-835-2620  
 福岡営業所 〒819-0006 福岡市西区姪浜駅南 4-12-12 TEL.092-883-2271(代) FAX.092-883-4355

URL <https://www.joint-chugai.co.jp> E-mail: [sgt@joint-chugai.co.jp](mailto:sgt@joint-chugai.co.jp)

※仕様は改良のため予告なしに変更する場合がありますのでご了承ください。